

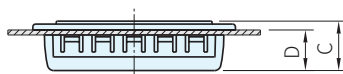

EPR-PF-CL
白色

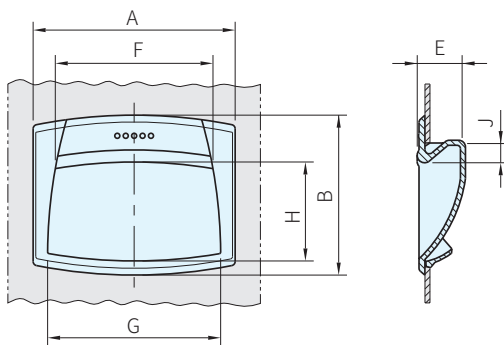

EPR-PF
灰黑色



型式	本體	
	材質	顏色
易清潔型	PA+玻纖	白
工業型		黑

灰白色		灰黑色		不燃性材(灰黑色)		A	B	C	D	E	F	G	H	J	質量 g
品號	庫存	品號	庫存	品號	庫存										
EPR-PF-001-CL	·	EPR-PF-011-C1	·	EPR-PF-021-C1	·	90	50	19	17	17.5	76	79	28	7	20
EPR-PF-002-CL	·	EPR-PF-012-C1	·	EPR-PF-022-C1	·	120	95	28.5	24	26.5	94	103	58	11	58

SP. 特長

- 壓入式，SNAP構造，安裝簡單
- 不燃性材阻燃等級 UL94-V0

訂貨： 交期： 天
EPR-PF-011-C1

WA. 注意

- 高溫及濕度大的環境下使用時，材料特性可能會產生劣化現象

TE. 技術資料

Type	使用溫度	
	MAX.	MIN.
EPR-PF	80°C	0°C

EX. 使用例

■安裝孔面加工

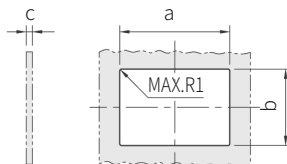

把手安裝前必須將安裝孔的毛邊去除

機械強度

品號	F ₁ (N)	F ₂ (N)
EPR-PF-011-C1	1800	500
EPR-PF-001-CL		
EPR-PF-021-C1		
EPR-PF-012-C1	1000	250
EPR-PF-002-CL		
EPR-PF-022-C1		

c(板厚)	A=90		A=120	
	a ^{+0.2} ₀	b ±0.1	a ^{+0.2} ₀	b ±0.1
0.7以上，0.8以下	85	34.9	107.5	70.6
0.8以上，1.2以下		35.1		70.9
1.2以上，1.5以下		36.1		71.3
1.5以上，2.0以下				
2.0以上，2.2以下				

■提起的可能荷重

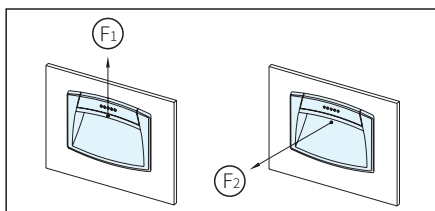

F₁和F₂是通常作業條件下，重量物上提時的破壞點平均值
· 1N=0.101972kgf

■安裝順序

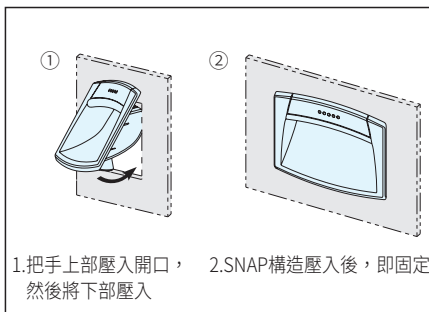

1. 把手上部壓入開口， 2. SNAP構造壓入後，即固定然後將下部壓入